



BeHo spol. s r.o.

Staré Ransko 90 * 582 63 Krucemburk * Чешская Республика

ПРОМЫШЛЕННЫЕ ЦЕНТРОБЕЖНЫЕ СЕПАРАТОРЫ



КАЧЕСТВО * УДОВЛЕТВОРЕННОСТЬ КЛИЕНТА * ЦЕНА

www.beho.cz

ЦЕНТРОБЕЖНЫЕ СЕПАРАТОРЫ

СНС 61 А

Важнейший и наиболее востребованный **промышленный сепаратор** в нашем ассортименте – СНС 61А. Выпускаются различные модели с различными способами нагрева крышки. Данный сепаратор в основном используется в гальваническом производстве для сепарирования остатков рабочей жидкости по окончании технологического процесса.

Его можно использовать и во многих других сферах: в производстве бижутерии, при сушке и очистке от жира и масла многих видов изделий. Барабаны изготавливаются по желанию заказчика в различных вариантах, предлагается широкий выбор возможностей конструктивного исполнения.

Возможные варианты конструктивного исполнения:



- Крышка из нержавеющей стали, с подогревом, нагреватели (под заказ) 2x1500 Вт
- Барабан из нержавеющей стали с отверстиями 2,5-10 мм
- Кожух барабана из нержавеющей стали
- Максимальный вес наполнения барабана 50 кг
- Электромагнитная блокировка крышки – крышку можно открыть только после полной остановки барабана
- Обороты барабана регулируются в диапазоне от 650 до 1250 об/мин. Диаметр барабана примерно 600 мм
- Пуск и остановка при помощи преобразователя частоты. По окончании заданного времени сепаратор автоматически выключается
- Распределительный щит по желанию заказчика можно разместить на стене либо на корпусе
- Изделия выгружаются из барабана через отверстие в основании барабана (размеры отверстия примерно 120x80 мм) либо через верхнюю часть барабана после открытия крышки. Конструкция сепаратора не предполагает использование съемных барабанов.
- Цвет оборудования – на выбор заказчика.

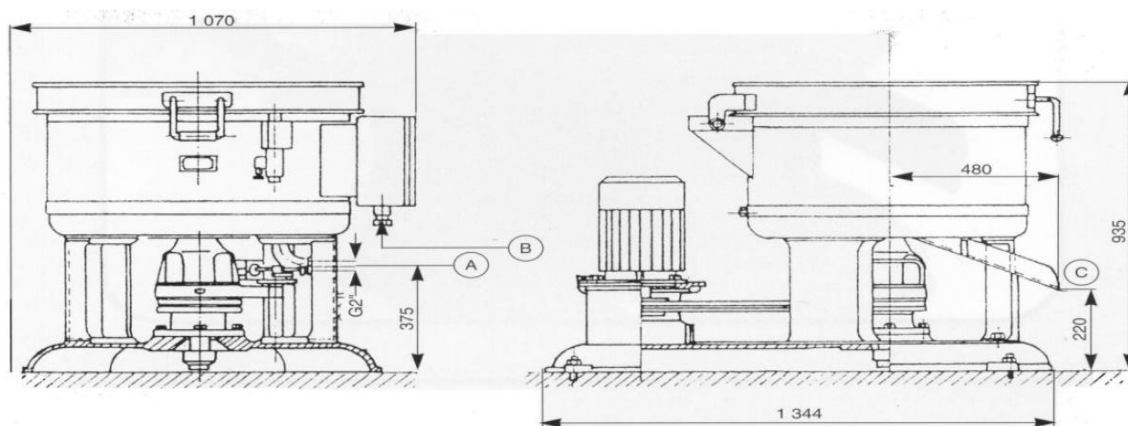

А - СТОК ДЛЯ ЖИДКОСТИ В - ПОДКЛЮЧЕНИЕ ЭЛЕКТРОПИТАНИЯ
С - ОПОРОЖНЕНИЕ БАРАБАНА – ПОД УГЛОМ 30°